

2 BOULONS / BOLTS 1/2" x 1-1/2"

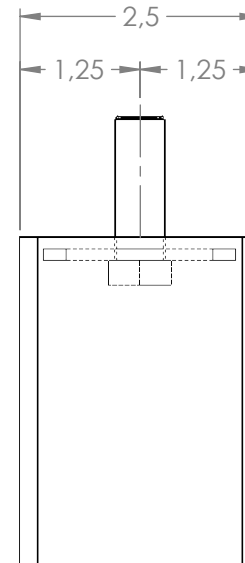
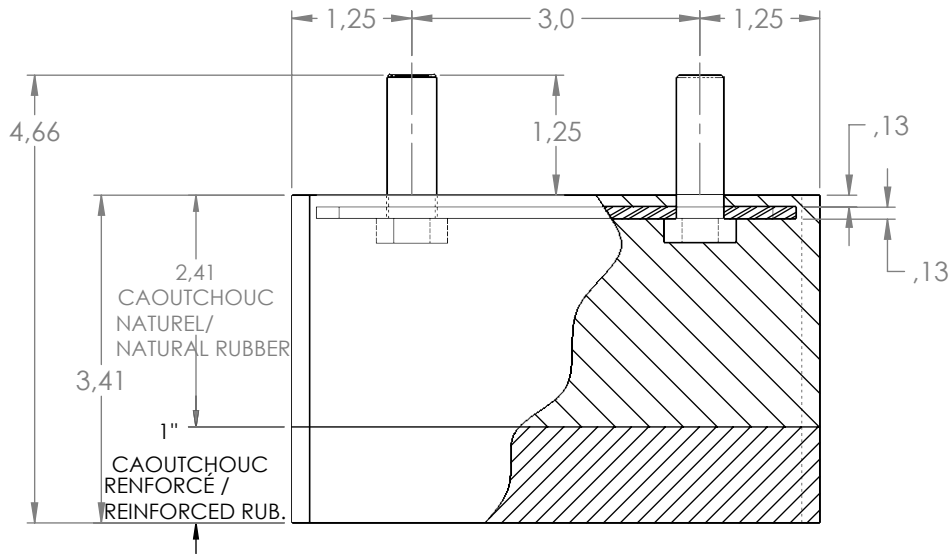
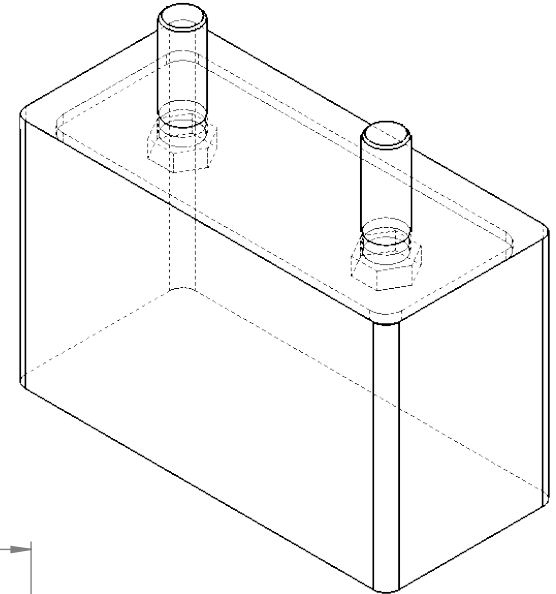

DESSINÉ PAR : A.B. 24/01/2019

PROJET :

-

ITEM ID: HIR

VÉRIFIÉ PAR :

DESCRIPTION :

HEVEA IMPACT - REMORQUE / SEMI-TRAILER // 3"

PROPRIÉTÉ ET CONFIDENTIALITÉ
 LES INFORMATIONS CONTENUES
 SUR CE DESSIN SONT LA PROPRIÉTÉ
 EXCLUSIVE DE PRODUITS HEVEA
 INC. TOUTE REPRODUCTION TOTALE
 OU EN PARTIE DE CE DESSIN SANS
 LA PERMISSION ÉCRITE DE PRODUITS
 HEVEA INC. EST INTERDITE.

MATÉRIEL :

EN INSTANCE DE BREVET / PATENT PENDING

CONTACT :

Guillaume St-Hilaire guillaume@produitshevea.com 514.823.1333

Roxane Bergeron Deslauriers roxane@produitshevea.com 819.574.2823



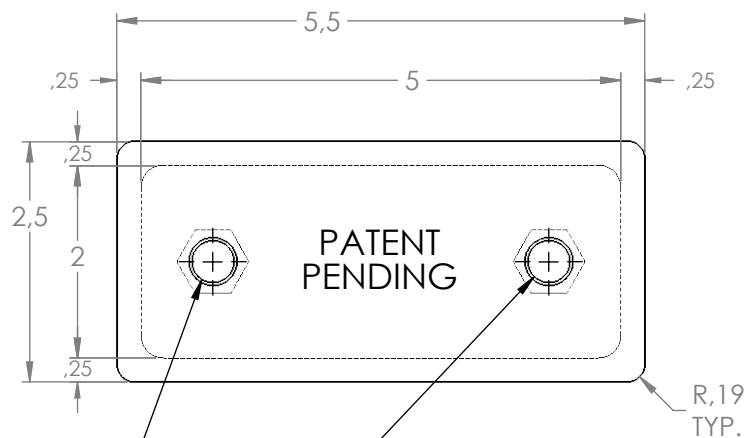

2 BOULONS / BOLTS 1/2" x 1-1/2"

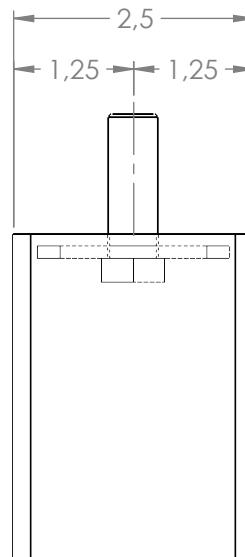
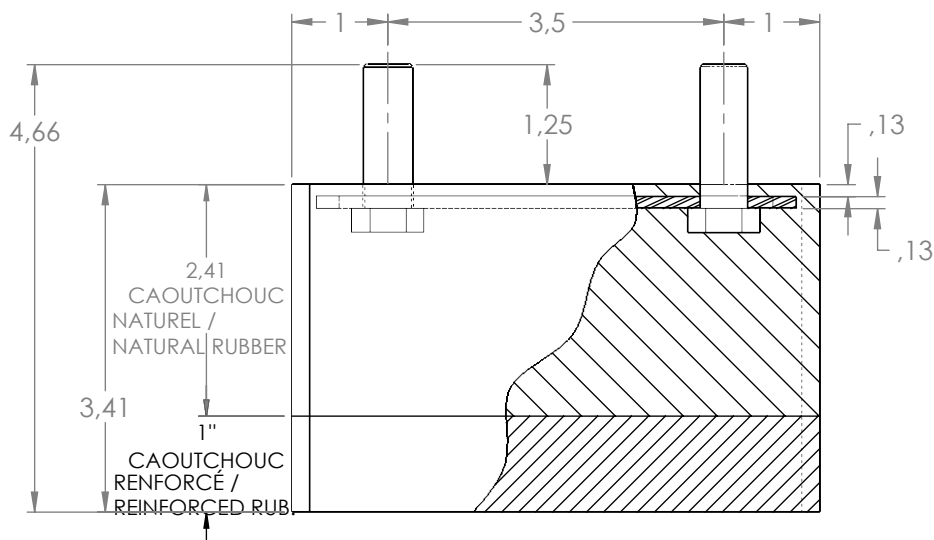
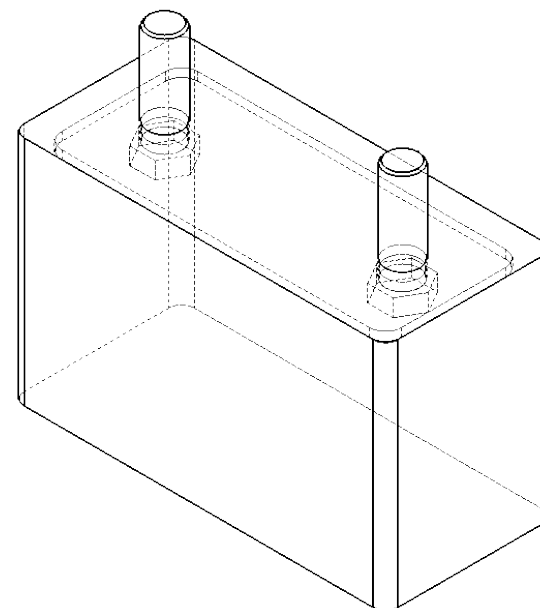

DESSINÉ PAR : A.B. 24/01/2019

PROJET :

-

ITEM ID: HIRX

VÉRIFIÉ PAR :

DESCRIPTION :

HEVEA IMPACT REMORQUE / SEMI-TRAILER // 3,5"

PROPRIÉTÉ ET CONFIDENTIALITÉ
 LES INFORMATIONS CONTENUES
 SUR CE DESSIN SONT LA PROPRIÉTÉ
 EXCLUSIVE DE PRODUITS HÉVÉA
 INC. TOUTE REPRODUCTION TOTALE
 OU EN PARTIE DE CE DESSIN SANS
 LA PERMISSION ÉCRITE DE PRODUITS
 HÉVÉA INC. EST INTERDITE.

MATÉRIEL :

EN INSTANCE DE BREVET / PATENT PENDING

CONTACT :

Guillaume St-Hilaire guillaume@produitshevea.com 514.823.1333

Roxane Bergeron Deslauriers roxane@produitshevea.com 819.574.2823

